

## Reflector LED MR16

**megalux**  
LED Solutions

**energetic**  
Smarter lighting

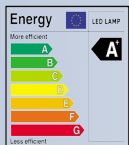

### Descripción

Las reflectoras LED MR16 sirven de sustitución a las halógenas tradicionales de 50W, alcanzando un ahorro energético por encima del 80% sin afectar el brillo ni cambiar el efecto de la luz. Proporcionan un haz de luz acentuado y suave, de tipo halógeno, como solución para aplicaciones de alumbrado puntual y general. Las reflectoras MR16 se emplean principalmente en áreas públicas como recepciones, vestíbulos, pasillos, huecos de escalera y baños, tanto en hogares como hoteles. La bombilla es compatible con todos los transformadores electromagnéticos y la mayoría de los electrónicos.

### Características

- Sustitución de reflectoras halógenas 12V MR16 ('dicroicas').
- Mínima radiación térmica y sin rayos UVA o UVB perjudiciales.
- Larga duración de vida, por lo que reduce los costes de reposición.
- Producto sin mercurio alguno, cuida el medioambiente.
- Marca Energetic con tres años de garantía integral de producto.
- Bombilla disponible en casquillo GU5,3 (rosca 'bi-pin' MR16).
- Compatible con todos los transformadores electromagnéticos.

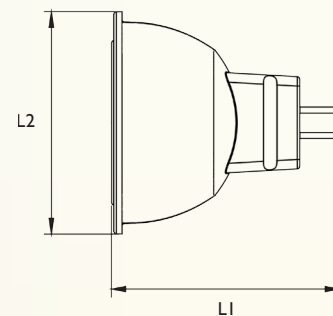

# Código	W	°K	☐	Vinput	∠	Lm lamp/chip	Acab.	Regul.	L1	L2	🕒	IRC	Temp	Cat
5745 5519	6W	2700	GU5,3	12V DC	36°	370 / 480	Clara	No	46	50	20000	>80	-20°/50°	Cat I

Este documento es de carácter informativo. Derechos legales no pueden ser derivados del mismo.  
Dado que buscamos continuamente la excelencia en nuestros productos, la información en este documento puede estar sujeta a cambios.



[www.megalux-energetic.com](http://www.megalux-energetic.com)



**megalux**  
LED Solutions

**energetic**  
Smarter lighting