

Reflector LED MRI I

megalux
LED Solutions

energetic
Smarter lighting

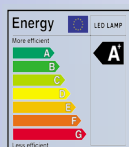

Descripción

Las reflectoras LED MRI I son la sustitución perfecta para las halógenas MRI I con casquillo GU4, ofreciendo un ahorro en el consumo eléctrico por encima del 80%. Proporcionan un haz de luz acentuado y suave, de tipo halógeno, como solución para las aplicaciones de iluminación puntual y general. Las reflectoras MRI I se emplean sobre todo en áreas señalizadas tales como recepciones, estanterías, vitrinas, huecos de escalera y baños, así como en tiendas y hoteles. La bombilla es compatible con todos los transformadores electromagnéticos y la mayoría de los transformadores electrónicos.



Características

- Sustitución de dicroicas halógenas MRI I.
- Mínima radiación térmica y sin rayos UVA o UVB perjudiciales.
- Larga duración de vida, por lo que reduce los costes de reposición.
- Producto sin mercurio alguno, cuida el medioambiente.
- Marca Energetic con tres años de garantía integral de producto.
- Bombilla disponible en casquillo o base GU4.
- Compatible con todos los transformadores electromagnéticos.

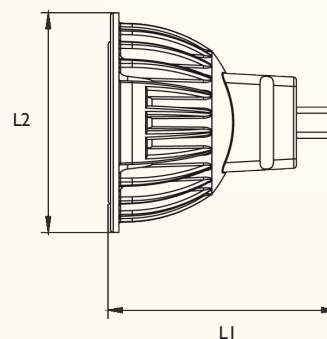

# Código	W	°K	U	Vinput	∠	Lm lamp/chip	Acab.	Regul.	L1	L2	⌚	IRC	Temp	Cat
5145 0257	2W	2700	GU4	12V DC	25°	140 / 180	Clara	No	40	35	30000	>80	-20°/50°	Cat I
5145 0267	2W	4000	GU4	12V DC	25°	160 / 200	Clara	No	40	35	30000	>80	-20°/50°	Cat I

Este documento es de carácter informativo. Derechos legales no pueden ser derivados del mismo.
Dado que buscamos continuamente la excelencia en nuestros productos, la información en este documento puede estar sujeta a cambios.



www.megalux-energetic.com



megalux
LED Solutions

energetic
Smarter lighting