

Reflector LED GU10 Cristal

megalux
LED Solutions

energetic
Smarter lighting

Descripción

Las reflectoras LED GU10 con cuerpo integral de cristal sustituyen por completo a las halógenas dicróicas tradicionales de 50W, alcanzando un ahorro energético por encima del 80% sin afectar el brillo ni cambiar la calidad de la luz. Como solución para las aplicaciones de alumbrado de acentuación y general, las reflectoras GU10 se utilizan sobre todo en áreas públicas como recepciones, vestíbulos, pasillos, huecos de escalera y baños, tanto en hogares como hoteles. La bombilla se conecta directamente a red 220-240V, por lo que no necesitan transformador.



Cuerpo íntegro de cristal como dicróicas tradicionales

Características

- Sustitución de reflectoras GU10 halógenas y de bajo consumo.
- Mínima radiación térmica y sin rayos UVA o UVB perjudiciales.
- Larga duración de vida, por lo que reduce los costes de reposición.
- Producto sin mercurio alguno, cuida el medioambiente.
- Marca Energetic con tres años de garantía integral de producto.
- También disponible en versión regulable.

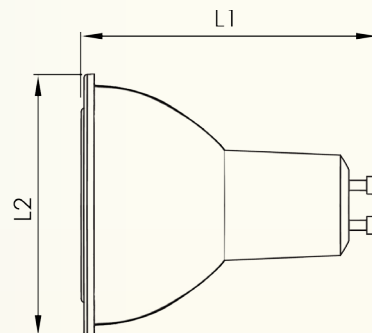
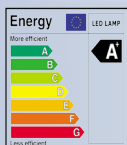

# Código	W	°K	☐	Vinput	∠	Lm lamp/chip	Acab.	Regul.	L1	L2	⌚	IRC	Temp	Cat
5154 0170	5W	2700	GU10	220-240V	40°	370 / 490	Clara	Opcional	55	50	15000	>80	-20°/50°	Cat I
5164 0013	5W	4000	GU10	220-240V	40°	370 / 490	Clara	Opcional	55	50	15000	>80	-20°/50°	Cat I
5791 0750	7W	3000	GU10	220-240V	60°	550 / 700	Clara	Opcional	57	50	25000	>80	-20°/50°	Cat I
5791 0760	7W	4000	GU10	220-240V	60°	600 / 750	Clara	Opcional	57	50	25000	>80	-20°/50°	Cat I

Este documento es de carácter informativo. Derechos legales no pueden ser derivados del mismo. Dado que buscamos continuamente la excelencia en nuestros productos, la información en este documento puede estar sujeta a cambios.



www.megalux-energetic.com



megalux
LED Solutions

energetic
Smarter lighting